



MANOMETR CELONEREZOVÝ S BOURDONOVÝM PEREM

průměry 63, 100, 160mm
spodní a zadní přípoj

POPIS:

- pouzdro bajonet/zapouzdřené nerezové 17 240/1.4301
 - průzor akrylát, bezpečnostní sklo
- přípoje spodní/zadní nerez 17 348/1.4571
- měřící mechanismus nerez 17 348/1.4571

OBLAST POUŽITÍ:

- potravinářský průmysl
- petrochemický průmysl
- farmaceutický průmysl
- energetika

TECHNICKÉ PARAMETRY:

- průměr: 63, 100, 160mm
- měřící rozsahy: 0-60, 100, 160, 250, 400, 600kPa
 - 0-1; 1,6; 2,5; 4; 6; 10; 16; 25...700MPa
 - 0,1+2,4; -0,1+1,5; -0,1+0,9MPa
 - 100+500, -100+300, -100+150, -100+150kPa
- stupnice: Pa, bar, individuální
- přípojovací závity: M12x1,5, M20x1,5 (G1/4, G1/2, NPT)
 - třída přesnosti: pr. 63mm 1,6%
pr. 100, 160mm 1%
- provedení: manometr, manovakuometr, vakuometr

SPECIFIKACE:

Celonerezové manometry s bourdonovým perem pro měření rozsahů v pr. 63mm do 100MPa, v pr. 100mm do 400MPa a v pr. 160mm do 700MPa.

Manometry jsou vyrobeny v souladu s normou EN837-1 a jsou vhodné na měření všech neviskózních a agresivních kapalin, par a plynů, které nepůsobí korozivně/destruktivně na nerezové materiály tř. 17 348/1.4571 měřícího mechanismu. Další možnosti provedení dle individuálního požadavku – speciální provedení stupnice, přípojovací závity, zadní/přední příruba, tlumení glycerínem nebo silikonem (s označením G) atd.

Označení	304CH(G)	358CH(G)	312CH(G)	322CH(G)	313CH(G)	323CH(G)
Průměr	63mm		100mm		160mm	
Provedení (přípoj)	spodní	zadní	spodní	zadní	spodní	zadní
Třída přesnosti	1,6%		1%		1%	
Rozsahy měření	do 100MPa		do 400MPa		do 700MPa	
Nejpřesnější měření	stálý tlak - 3/4 celého rozsahu, kolísavý tlak - 2/3 celého rozsahu					
Pouzdro	nerez 17 240/1.4301					
Kroužek	nerez - zapouzdřený/bajonet			nerez - bajonet		
Průzor	sklo					
Ciferník	bílý Al plech s černým popisem dle DIN 16 109					
Ručička	černý stříkaný Al plech					
Měřicí mechanismus	nerez 17 348/1.4571					
Přípoj	nerez 17 348/1.4571					
Závit	M12x1,5 (G1/4)			M20x1,5 (G1/2)		
Teplota média	T _{max} 200°C do 80°C tlumení glycerínem; nad 80°C tlumení silikonem					
Teplota okolí	T _{min} -20°C, T _{max} 80°C					
Závislost měření na teplotě	0,3%/10K při odchylce od normální teploty 20°C					
Hmotnost cca.	0,2 kg	0,2 kg	0,6 kg	0,6 kg	1,5 kg	1,5 kg
glycerínové nebo silikonové tlumení s označením G (např. 312CHG)						

• bajonetový - spodní přípoj

• zadní přípoj

- s přední přírubou - s třmenem

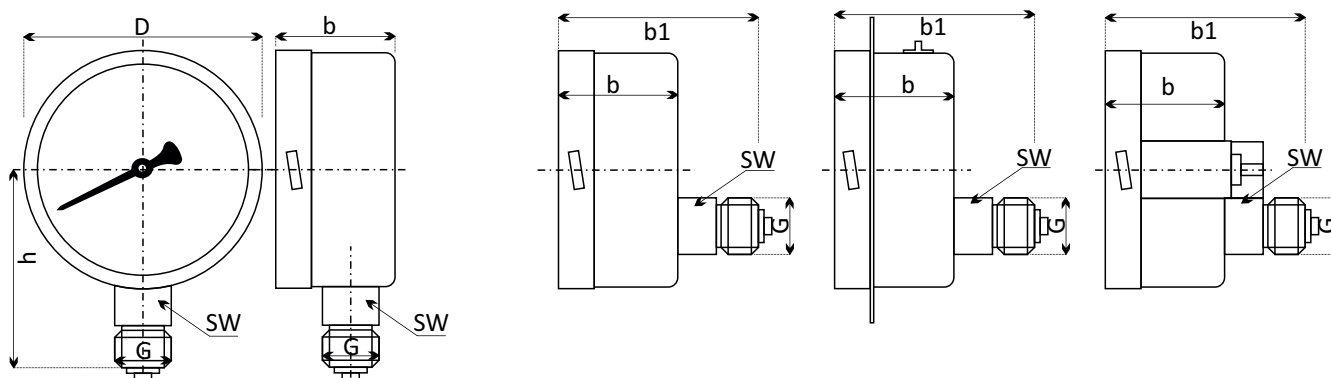

Rozměry v mm							
Typ	Nom. velikost	b1	b	D	G	h	SW
304CH(G)	63	-	32	64	M12x1,5 (G1/4)	52	14
358CH(G)	63	62	32	64	M12x1,5 (G1/4)	-	14
312CH(G)	100	-	49	101	M20x1,5 (G1/2)	86	22
322CH(G)	100	83	49	101	M20x1,5 (G1/2)	-	22
313CH(G)	160	-	50	160	M20x1,5 (G1/2)	116	22
323CH(G)	160	83	50	160	M20x1,5 (G1/2)	-	22

- zapouzdřený - spodní přípoj

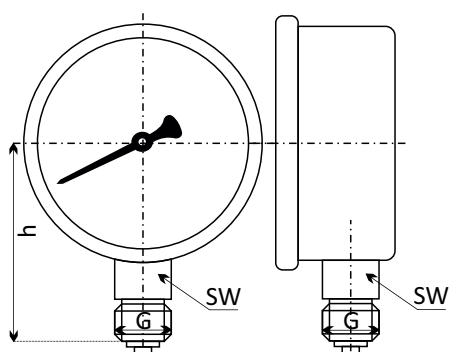

- zadní přípoj

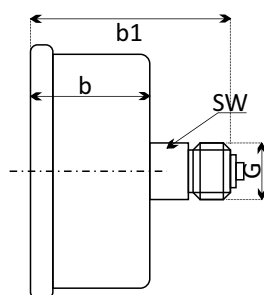

- s přední přírubou
- s třmenem

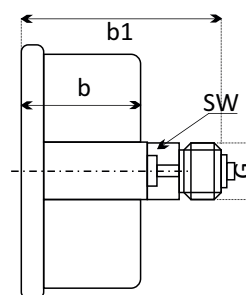
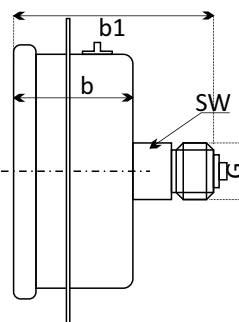

Rozměry v mm

Typ	Nom. velikost	b1	b	D	G	h	SW
304CH(G)	63	-	30	61	M12x1,5 (G1/4)	56	14
358CH(G)	63	60	30	61	M12x1,5 (G1/4)	-	14

