

MANOMETR OTŘESUVZDORNÝ 313G/ 323G

průměr 160mm
spodní a zadní přípoj
plněné glycerínem

POPIS:

- pouzdro bajonetové nerezové 17 240/1.4301
 - průzor bezpečnostní sklo/akrylát
 - přípoje 313G (spodní), 323G (zadní)
CuZn a slitiny mědi
- měřící mechanismus CuZn a slitiny mědi

OBLAST POUŽITÍ:

- topenářství
- vzduchotechnika
- hydraulika
- strojírenský průmysl
- petrochemický průmysl

TECHNICKÉ PARAMETRY:

- průměr: 160mm
- měřící rozsahy: 0-60, 100, 160, 250, 400, 600kPa
0-1; 1,6; 2,5; 4; 6; 10; 16; 25; 40; 60; 100; 160...700MPa
 - stupnice: Pa, bar, bar/psi, individuální
- připojovací závit: G1/2, (M20x1,5, NPT)
 - třída přesnosti: 1%
- provedení: manometr, manovakuometr, vakuometr

SPECIFIKACE:

Manometry otřesuvzdorné 313G/323G jsou vyrobeny v souladu s normou EN837-1. Nejčastěji se používají pro jednoduché měření tlaku kapalin, par a plynů, které nepůsobí korozivně na slitiny mědi a jejich viskozita umožňuje měření pomocí měřícího mechanismu s bourdonovým perem. Otřesuvzdorné manometry s vodotěsným pouzdem jsou určeny do těžších podmínek, kdy na manometr působí vibrace, vlhkost a jiné ztěžující podmínky. Jsou odolné vůči vibracím, otřesům a tlakovým rázům, proti kterým jsou vybaveny tlumiči tlakových rázů. Manometry jsou dodávány s bajonetovým pouzdem. Teplota okolí je -40 až 60°C, teplota média T_{max} 80°C. Další možnosti provedení dle individuálního požadavku - speciální provedení stupnice, připojovací závit, ručička max. tlaku, vlečná ručička atd.

Označení	313G	323G
Průměr	160mm	
Provedení	spodní přípoj	zadní přípoj
Třída přesnosti	1%	
Rozsah měření	0-60kPa...0-700MPa, podtlak i přetlak	
Nejpřesnější měření	stálý tlak - 3/4 celého rozsahu, kolísavý tlak - 2/3 celého rozsahu	
Pouzdro	nerez 17 240/1.4301	
Kroužek	nerez 17 240/1.4301 - bajonet	
Průzor	akrylát/bezpečnostní sklo	
Ciferník	bílý Al plech s černým popisem dle DIN 16 109	
Ručička	černý stříkaný Al plech	
Základ strojku	CuZn - slitina	
Péro	Cu - slitina	
Přípoj	CuZn - slitina	
Závit	M20x1,5, G1/2	
Teplota média	T _{max} 80°C	
Teplota okolí	T _{min} -40°C, T _{max} 60°C	
Závislost měření na teplotě	0,3%/10K při odchylce od normální teploty 20°C	
Hmotnost cca.	2,1kg	2,1kg

• 313G - spodní přípoj

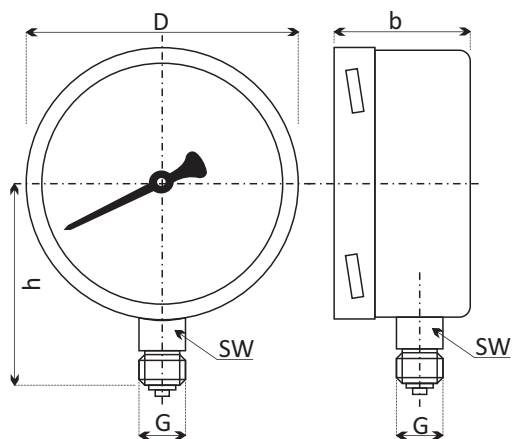

• 323G - zadní přípoj

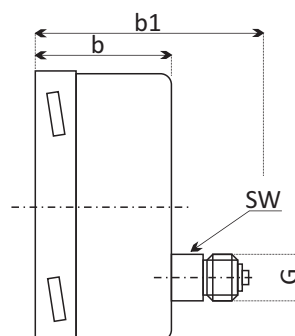

Rozměry v mm							
Typ	Nom. velikost	b1	b	D	G	h	SW
313G	160	-	50	160	M20x1,5 (G1/2)	116	22
323G	160	83	50	160	M20x1,5 (G1/2)	-	22