



MANOMETR OTŘESUVZDORNÝ 301G/ 308G

průměry 40, 50mm
spodní a zadní přípoj
plněné glycerínem

POPIS:

- pouzdro zapouzdřené nerezové 17 240/1.4301
 - průzor bezpečnostní sklo, akrylát
 - přípoje 301GS, 308GS (spodní)
- 301GZ, 308GZ (zadní) CuZn a slitiny mědi
- měřící mechanismus CuZn a slitiny mědi

OBLAST POUŽITÍ:

- topenářství
- vzduchotechnika
- hydraulika
- strojírenský průmysl
- petrochemický průmysl

TECHNICKÉ PARAMETRY:

- průměr: 40, 50mm
- měřící rozsahy: 0- 60, 100, 160, 250, 400, 600kPa
 - stupnice: Pa, bar, bar/psi, individuální
- připojovací závity: G1/8, G1/4 (M12x1,5, NPT)
 - třída přesnosti: 2,5%
- provedení: manometr, manovakuometr, vakuometr

SPECIFIKACE:

Manometry otřesuvzdorné 301GS, 301GZ/308GS, 308GZ jsou vyrobeny v souladu s normou EN837-1. Nejčastěji se používají pro jednoduché měření tlaku kapalin, par a plynů, které nepůsobí korozivně na slitiny mědi a jejich viskozita umožňuje měření pomocí měřícího mechanismu s bourdonovým perem. Otřesuvzdorné manometry s vodotěsným pouzdrům jsou určeny do těžších podmínek, kdy na manometr působí vibrace, vlhkost a jiné ztěžující podmínky. Jsou odolné vůči vibracím, otřesům a tlakovým rázům, proti kterým jsou vybaveny tlumiči tlakových rázů. Manometry jsou dodávány v provedení se zapouzdřeným pouzdrům. Teplota okolí je -40 až 60°C, teplota média T_{max} 60°C. Další možnosti provedení dle individuálního požadavku - speciální provedení stupnice, připojovací závity, ručička max. tlaku atd.

Označení	301 G	301 G	308 G	308 G
Průměr	40mm		50mm	
Provedení (přípoj)	spodní	zadní	spodní	zadní
Třída přesnosti	2,5%			
Rozsah měření	0-100kPa...0-100MPa, podtlak i přetlak			
Nejpřesnější měření	stálý tlak - 3/4 celého rozsahu, kolísavý tlak - 2/3 celého rozsahu			
Pouzdro	nerez 17 240/1.4301			
Kroužek	nerez 17 240/1.4301			
Průzor	plexisklo/sklo			
Ciferník	bílý Al plech s černým popisem dle DIN 16 109			
Ručička	černý stříkaný Al plech			
Základ strojku	CuZn - slitina			
Péro	Cu - slitina			
Přípoj	CuZn - slitina			
Závit	G1/8 (G1/4, M12x1,5, NPT)		G1/4 (G1/8, M12x1,5, NPT)	
Teplota média	T_{max} 60°C			
Teplota okolí	T_{min} -40°C, T_{max} 60°C			
Závislost měření na teplotě	0,3%/10K při odchylce od normální teploty 20°C			
Hmotnost cca.	0,07kg	0,07kg	0,07kg	0,09kg

• 301GS - spodní přípoj

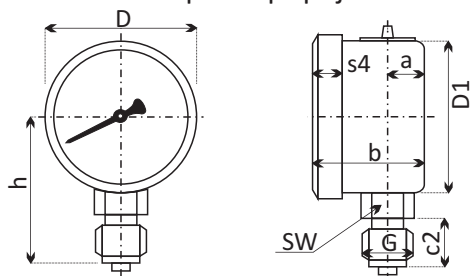

• 301GZ - zadní přípoj

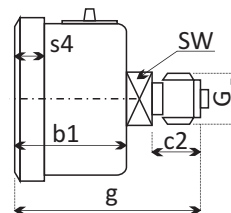

• 308GS - spodní přípoj

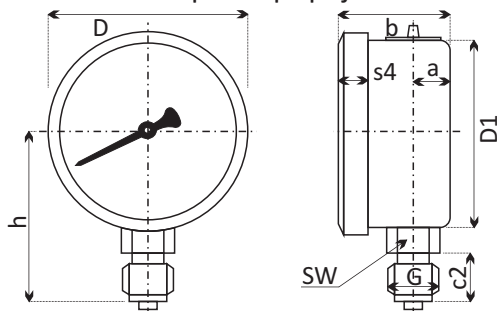

• 308GZ - zadní přípoj

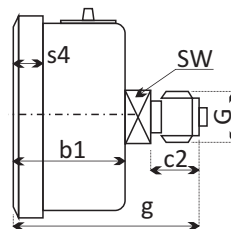

Rozměry v mm

Typ	Nom. velikost	a	b	b1	c2	D	D1	G	g	h	s4	SW
301G	40	8	25	26	10	47	41	G1/8	49	34	6	11
308G	50	10	29	31	13	58	52	G1/4	57	49	7	11